

Die Reparaturanleitung beschreibt den Austausch des

- Kugelkopfes

des *Easy Sun* PARASOL-Ampelschirms.

Die Reparaturanleitung ist nur für Personen gedacht, die mit dem sicheren Umgang der zu verwendenden Werkzeuge vertraut sind.

Lesen Sie die Anleitung vor der Reparatur sorgfältig durch. Schäden, die durch Nichtbeachtung der Anleitung entstehen, sind von der Haftung und Gewährleistung ausgeschlossen.

Die beschriebene Reparatur sollte von zwei Personen durchgeführt werden.

Lieferumfang

- ① Kugelkopf; bestehend aus:

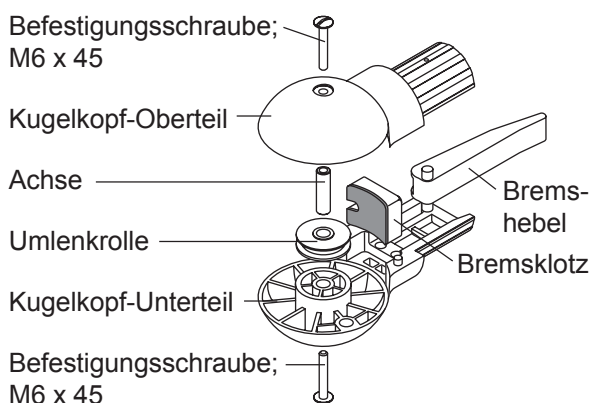

- ② Deckel für die Seilaufnahme



benötigtes Werkzeug

- Schraubendreher; Klingenbreite: 3,5 mm
- Schraubendreher; Klingenbreite: 7 mm
- Kreuzschlitz-Schraubendreher No. 2

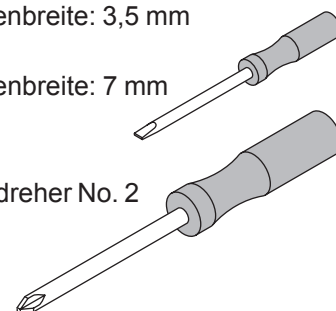

Sicherheitshinweise



Achtung: Klemmgefahr !

An allen Gelenken des Schirmgestells besteht erhöhte Klemmgefahr.

- Achten Sie während der Arbeit auf diese Gefahrenstellen.

Inhaltsverzeichnis

Montage

1.0	Sonnenschutzbezug entfernen	2
2.0	Zugseil lösen	3
3.0	Schirmgestell entfernen	4
4.0	Kugelkopf entfernen	4
5.0	Kugelkopf montieren	5
6.0	Führungsrohr montieren	7
7.0	Schirmgestell montieren	8
8.0	Zugseil einfädeln und befestigen	8
9.0	Sonnenschutzbezug aufziehen	9
10.0	Endabnahme	9

Montage

1.0 Sonnenschutzbezug entfernen

- ☞ Sonnenschirm etwa zur Hälfte öffnen.
- ☞ alle Klettbänder des Bezuges am Gestell des Sonnenschirms von der Innenseite lösen.

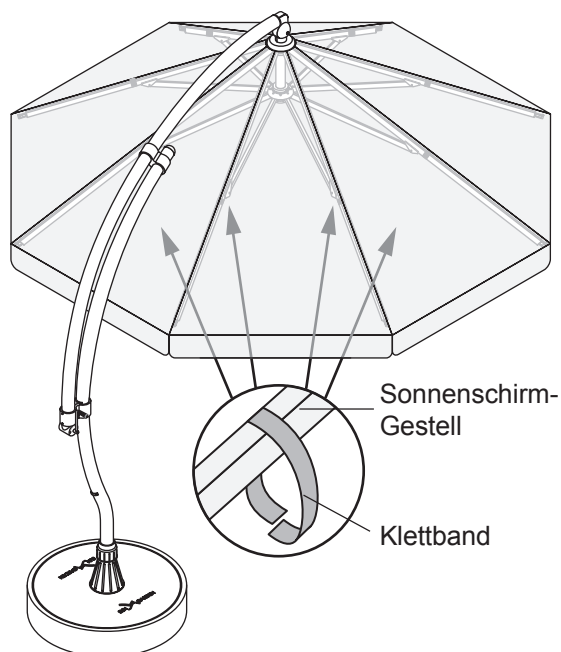

- ☞ Sonnenschirm schließen und alle Schrauben der unteren Befestigung des Sonnenschutzbezuges mit Kreuzschlitz-Schraubendreher entfernen.
- ☞ Reißverschluss und Verschlussband der oberen Bezugbefestigung öffnen und den Bezug nach unten vom Schirmgestell entfernen.

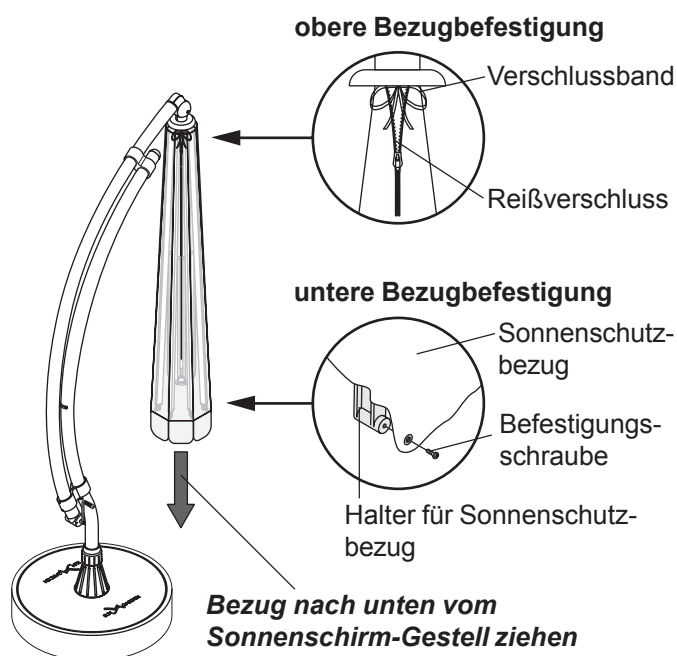



Hinweis

Legen Sie den Sonnenschirm für die weitere Reparatur auf den Boden. Zum Schutz gegen Beschädigung sollten Sie den Sonnenschirm auf eine geeignete Unterlage (Pappe, Teppichreste usw...) legen.

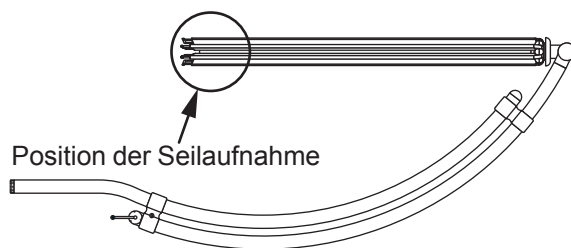

2.0 Zugseil lösen

Die Seilaufnahme für das Zugseil befindet sich an der unteren Gestellaufnahme.

- Deckel der Seilaufnahme mit Schraubendreher einstechen und abhebeln.



Achtung: Verletzungsgefahr!

Es besteht erhebliche Verletzungsgefahr durch den Schraubendreher.

- Halten Sie keine Körperteile in die Stechrichtung des Schraubendrehers.

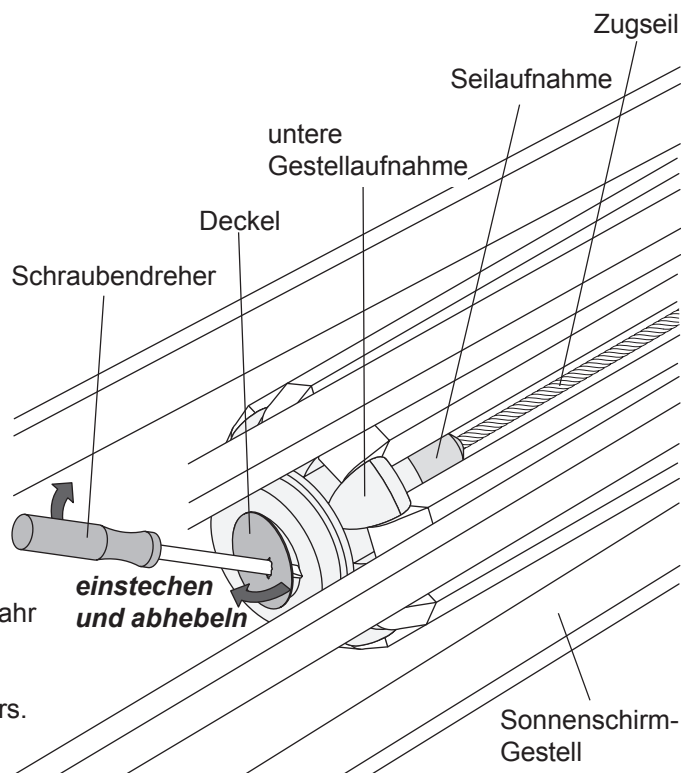

- Seil nach vorn aus der Seilaufnahme herausziehen und die Position des Knotens mit Klebeband markieren.
- Knoten öffnen und das Seil aus der Aufnahme entfernen.
- Seilaufnahme nach unten aus der Gestellaufnahme herausziehen.

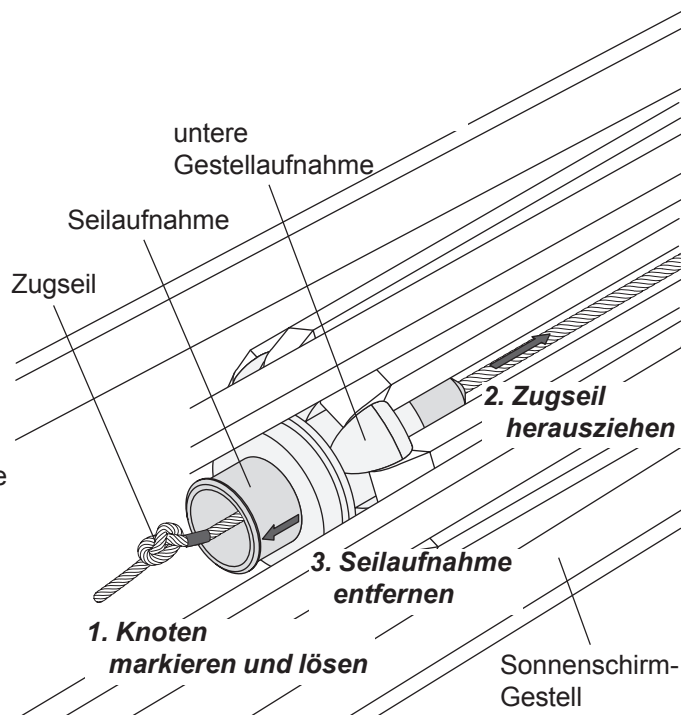

3.0 Schirmgestell entfernen

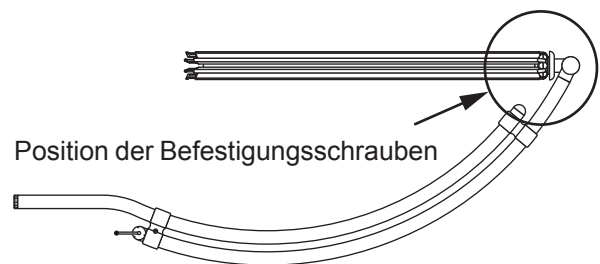

- Die seitlichen Befestigungsschrauben zwischen Schutzkappe und der oberen Gestellaufnahme mit Kreuzschlitz-Schraubendreher lösen und entfernen.
- Die seitlich am Führungsrohr befindliche Sicherungsschraube der Führungsbuchse herauschrauben.
- Das komplette Gestell nach unten vom Führungsrohr herunterschieben.
- Schutzkappe nach unten vom Führungsrohr schieben.

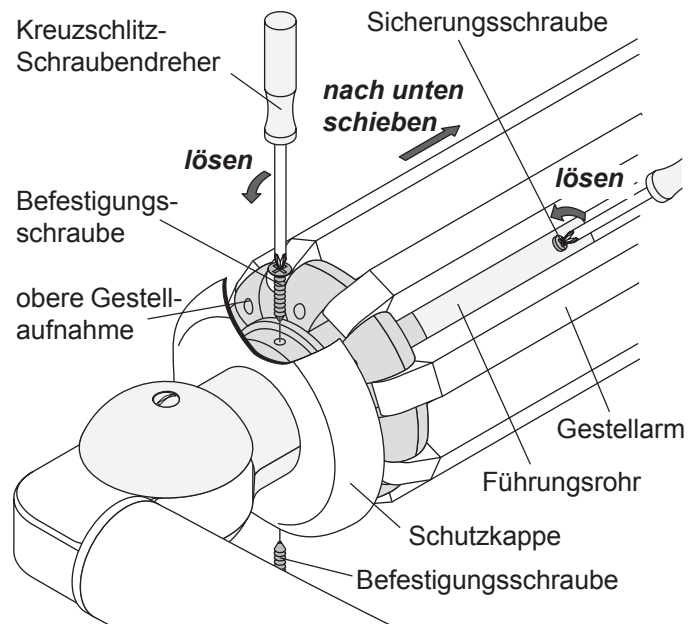

4.0 Kugelkopf entfernen

- Führungsrohr vom Kugelkopf ziehen.



Hinweis

Ziehen Sie das Führungsrohr nur soweit, dass das Seil nicht aus dem Führungsrohr gezogen wird. Dadurch entfällt das Einfädeln des Seiles beim Zusammenbau.

- Befestigungsschraube des Kugelkopf-Oberteiles mit Schraubendreher lösen und Oberteil entfernen.

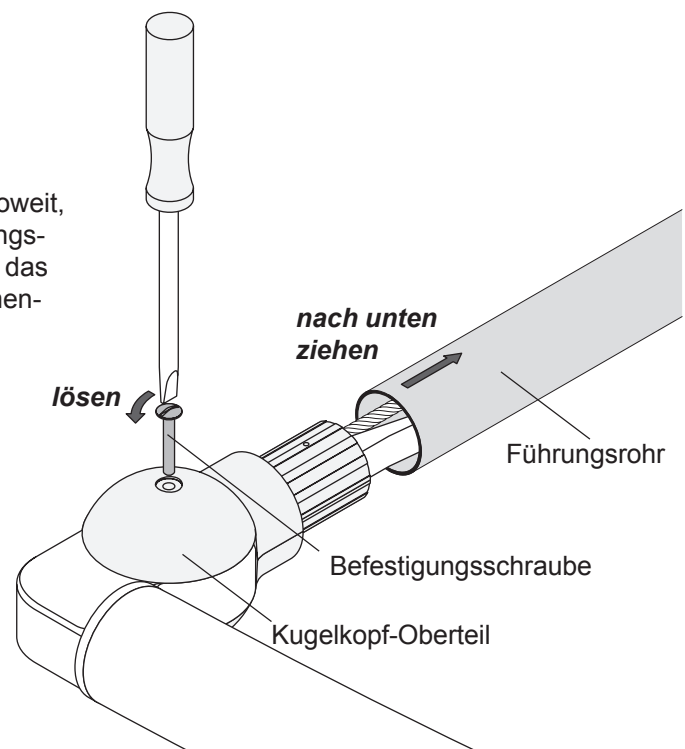

- Bremshebel und Bremsklotz aus dem Kugelkopf-Unterteil entfernen.

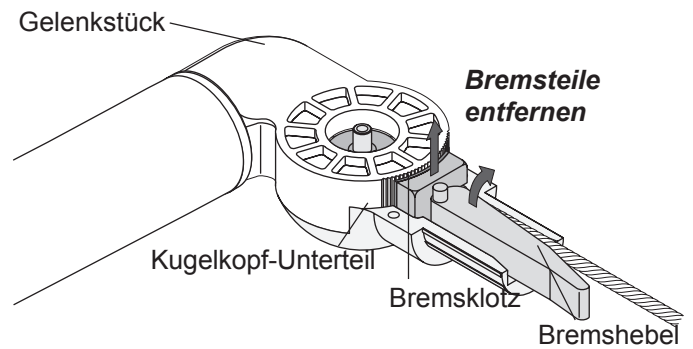

- Kugelkopf-Unterteil aus dem Gelenkstück herausziehen.
- Umlenkrolle aus dem Gelenkstück entfernen.

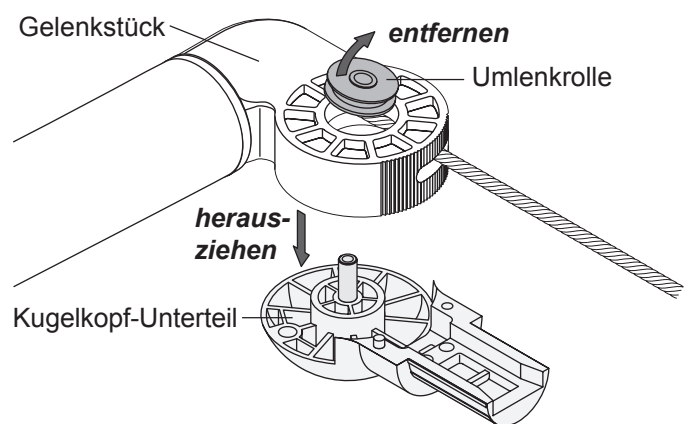

5.0 Kugelkopf montieren

- Neuen Kugelkopf zerlegen und Umlenkrolle, Bremshebel und Bremsklotz entfernen.



Hinweis

Belassen Sie die Achse der Umlenkrolle in einem Teil des Kugelkopfes und ziehen Sie die Befestigungsschraube fest.

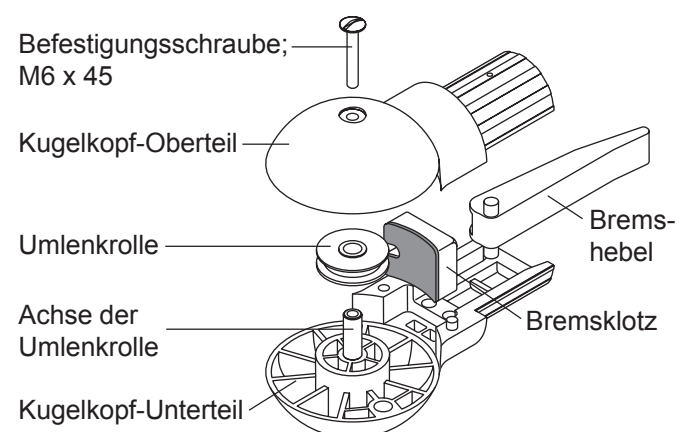

- Umlenkrolle in das Gelenkstück einlegen und dabei das Seil in die Führungsnut der Umlenkrolle einfädeln.

- Das mit der Achse versehene Unterteil in das Gelenkstück einsetzen und dabei die Achse in die Umlenkrolle einführen.

Beachten Sie hierbei besonders:

- dass die Umlenkrolle nicht im Gelenkstück verkantet wird.
- dass das Seil exakt in die Führung der Umlenkrolle eingelegt ist.

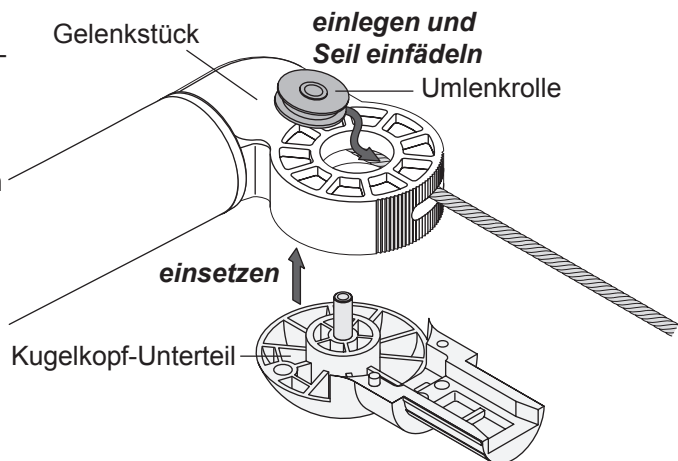

- Bremsklotz in das montierte Unterteil einsetzen und dabei das Seil in die Aussparung des Bremsklotzes einlegen.

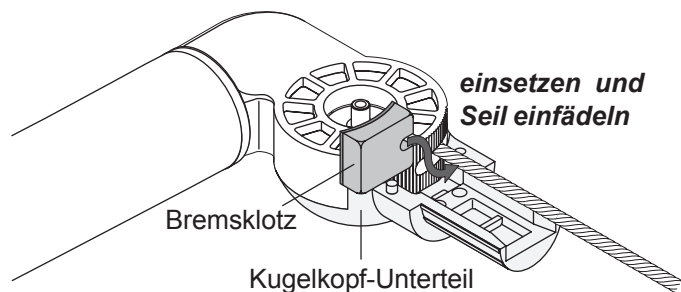

- Bremshebel mit dem Drehzapfen in die entsprechende Bohrung (●) des Unterteils einsetzen.

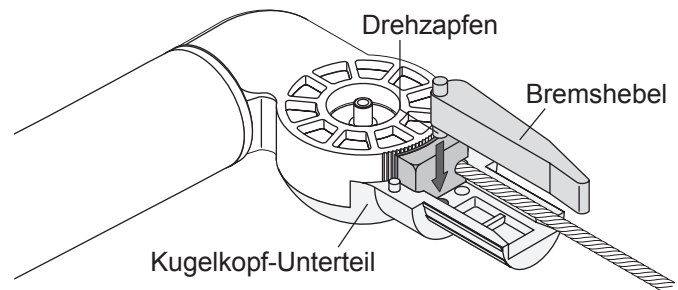

- Oberteil des Kugelkopfes auflegen.

Beachten Sie hierbei besonders:

- dass die Drehzapfen des Bremshebels und der Führungzapfen des Oberteils in die entsprechenden Bohrungen eingreifen.
- dass sich das Seil frei im Kugelkopf bewegt.

- Befestigungsschraube des Oberteiles eindrehen und festziehen.

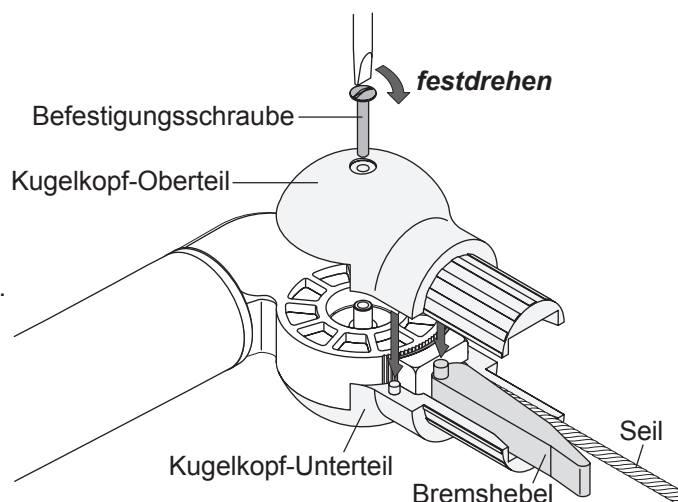

6.0 Führungsrohr montieren

- Bremsrohr in das Führungsrohr einschieben.

Beachten Sie hierbei besonders:

- dass sich die Stützrolle im Bremskeil befindet (siehe Detail 1).
- dass die Führungen am unteren Ende des Bremsrohres in die Nuten der Zentrierbuchse des Führungsrohres eingreifen (siehe Detail 2).

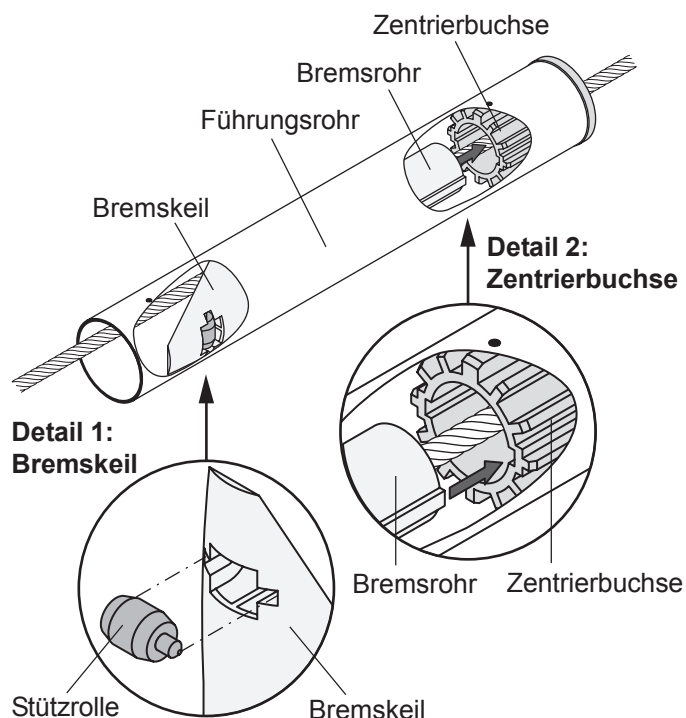

- Führungsrohr bis zum Anschlag auf den Schaft des Kugelkopfes aufschieben und mit den dort eingebrachten Befestigungsbohrungen ausrichten.

Achten Sie hierbei besonders:

- auf die exakte Lage des Bremskeiles zum Bremshebel .
- auf die Freigängigkeit des Seiles im Führungsrohr.

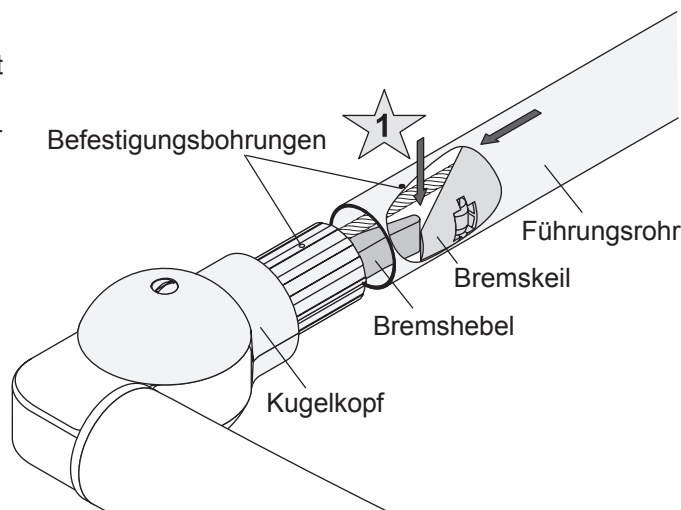

- Überprüfen Sie vor der weiteren Montage die Funktion der Schwenkbremse.

Prüfablauf:

- Entnehmen Sie die Seilaufnahme aus der unteren Gestellaufnahme.
- Drücken Sie den Zapfen der Seilaufnahme in die Zentrierbuchse des Führungsrohres und versuchen Sie den Kugelkopf zu schwenken.

Die Bremse ist in Ordnung, wenn sich der Kugelkopf nur schwer oder gar nicht schwenken lässt.

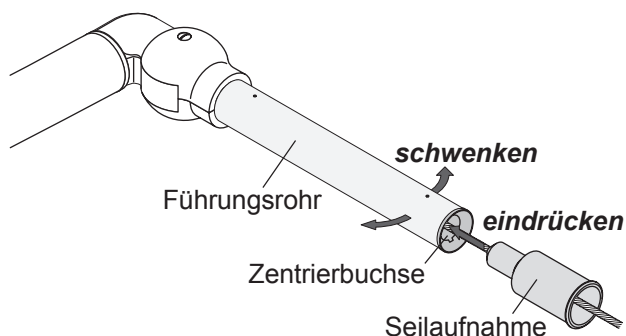

7.0 Schirmgestell montieren

- ⇨ Schutzkappe und die obere Gestellaufnahme des Schirmgestells bis zum Anschlag auf das Führungsrohr aufchieben.
- ⇨ Die seitlichen Bohrungen der oberen Gestellaufnahme mit den Befestigungsbohrungen im Führungsrohr und Kugelkopf ausrichten.
- ⇨ Befestigungsschrauben der Gestellaufnahme mit Kreuzschlitz-Schraubendreher eindrehen und festziehen.



Hinweis

- Beachten Sie beim Eindrehen der Befestigungsschrauben, dass die Bohrungen nicht verrutschen.
- Zu starkes Festziehen der Befestigungsschrauben führt zur Zerstörung des Führungsrohres.

- ⇨ Die seitlich am Führungsrohr befindliche Sicherungsschraube der Führungsbuchse einschrauben.

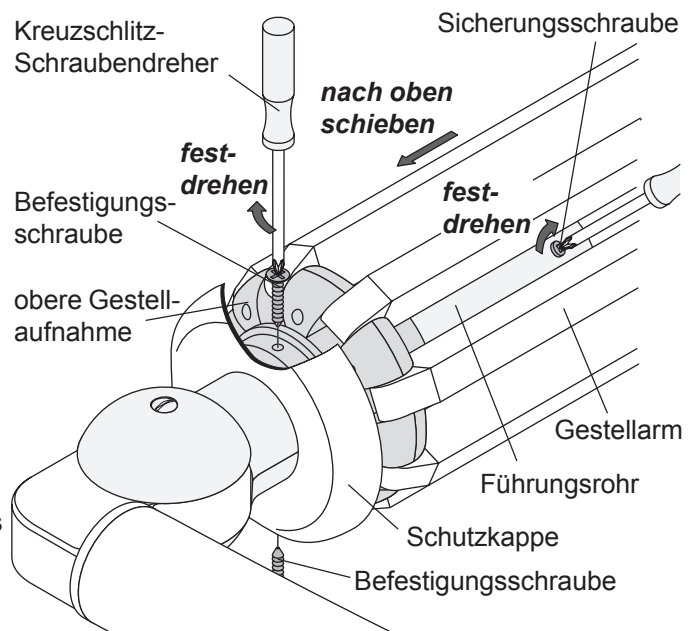

8.0 Zugseil einfädeln und befestigen

- ⇨ Seilaufnahme von unten in die Gestellaufnahme einschieben.
- ⇨ Seil in die Seilaufnahme einfädeln.
- ⇨ Seil an der Klebebandmarkierung verknoten.
- ⇨ Öffnung der Seilaufnahme durch Eindrücken des Deckels verschließen.

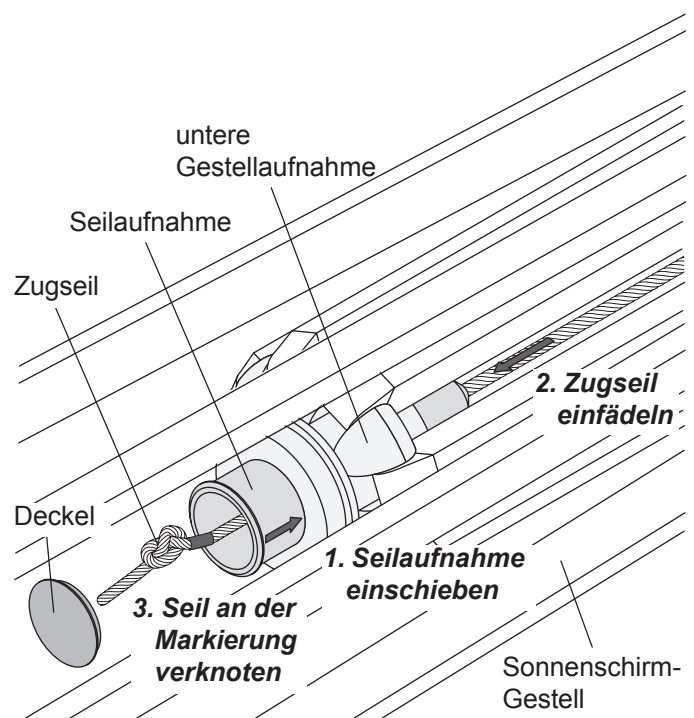

9.0 Sonnenschutzbezug aufziehen



Hinweis

Stellen Sie den Sonnenschirm vor dem Aufziehen des Sonnenschutzbezuges wieder in den Schirmständer. Verwenden Sie zum Aufziehen des Bezuges eine Leiter.

- ⇨ Sonnenschutzbezug von unten auf das Schirmgestell aufchieben.
- ⇨ Verschlussband und Reißverschluss der oberen Bezugbefestigung schließen.
- ⇨ Alle Schrauben der unteren Bezugbefestigung eindrehen.

- ⇨ Sonnenschirm etwa zur Hälfte öffnen und alle Klettbänder des Sonnenschutzbezuges am Schirmgestell befestigen.

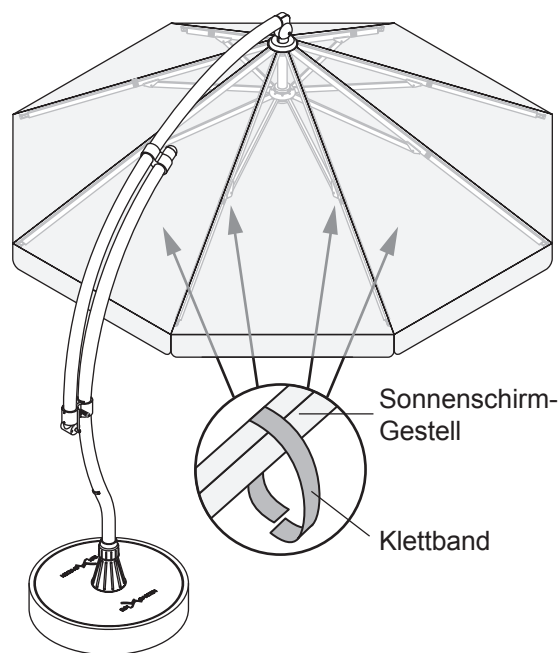
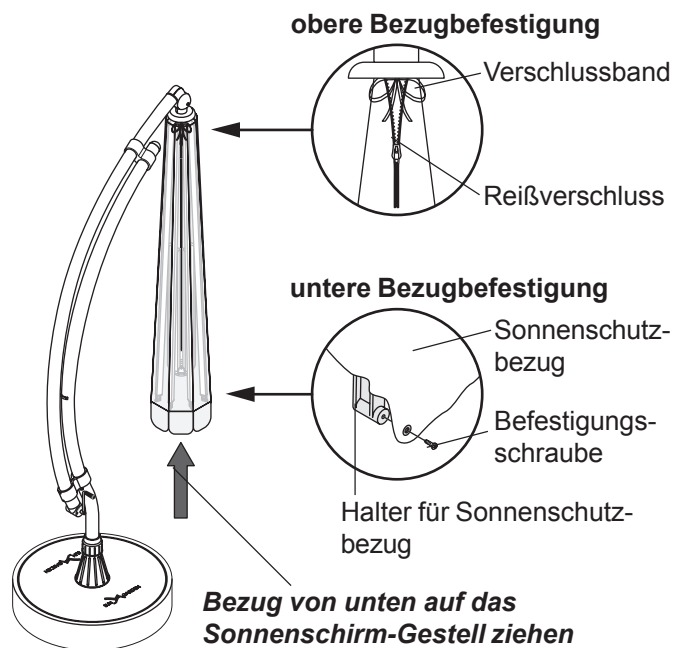

10.0 Endabnahme

Prüfen Sie nach Fertigstellen der Reparatur alle Verstellfunktionen des Ampelschirmes auf ihre einwandfreie Funktion.

